

PLAATSINGSADVIES

VLOERPLATEN

Datum laatste revisie : 28/08/2014

PLAATSINGSADVIES VLOERPLATEN

ONDERGROND EN ZANDBED

Zorg voor een volledig dragende ondergrond die voldoet aan:

- Beddingconstante : $k = 0.06 \text{ N/mm}^3$ (15 % CBR)
- Verdicht de onderlaag tot een Proctorwaarde van 98%
- Verwijder puin, oude fundaties of andere obstakels
- Bovenlaag: tenminste 10 cm schoon, goed gegeradeerd grofzand 0-5 mm conform NEN 5905 (óók bij toepassing van een stabilisatielaag)

LOSSEN EN STAPELEN

- Los de platen niet hoger dan 5 stuks op een (ver)harde ondergrond, zodat de stapels niet scheef kunnen zakken.
- Los alle platen, ook de onderste, op 3 steunpunten, die steeds zuiver boven elkaar liggen, deze mogen niet op de hoekranden dragen.

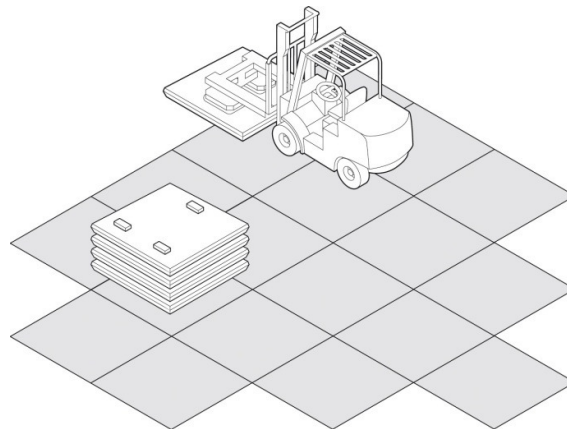

LEGGEN

- Het leggen kan het beste worden uitgevoerd met behulp van vacuümapparatuur.
- Bij gebruik van hijskaken of T-sleutels moeten de hijsgaten worden doorgeslagen.
- Leg de platen op een afschot van min. 0,5% tot max. 1,5%.

PLAATSINGSADVIES

VLOERPLATEN

Datum laatste revisie : 28/08/2014

HIJSMATERIAAL

Zorg voor een veilige hijsvoorziening:

- Stradus Infra levert hiervoor speciale T-sleutels.
- De T-sleutel door de hijsbuis heen steken en daarna 90 graden draaien.
- Let op dat bij gebruik van zgn. "halve manen" de hoek tussen ketting en de plaat max. 45 graden bedraagt.

VOEGEN, AFSTANDSHOUDERS & INVEGEN

- Leg de platen nooit koud tegen elkaar
- Houdt tussen de platen een voegbreedte van 4-6 mm aan; gebruik hiervoor afstandhouders.
- Vul de voegen volledig met schoon zand, invegen indien nodig herhalen.

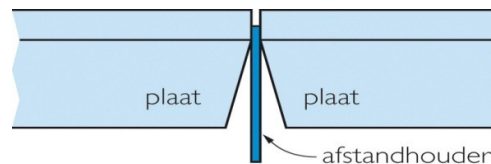

GEBRUIK EN ONDERHOUD

- Bouwkranen afstempelen met dragline-schotten (5 x 1m per stempel)
- Hierbij moet er op worden toegezien, dat de toegestane belastingen niet worden overschreden (zie productblad 'toelaatbare asbelastingen')
- Zorg voor een goede opsluiting en een goed geregelde waterhuishouding om onderspoeling en ongelijkmatige zakkingen te voorkomen.